

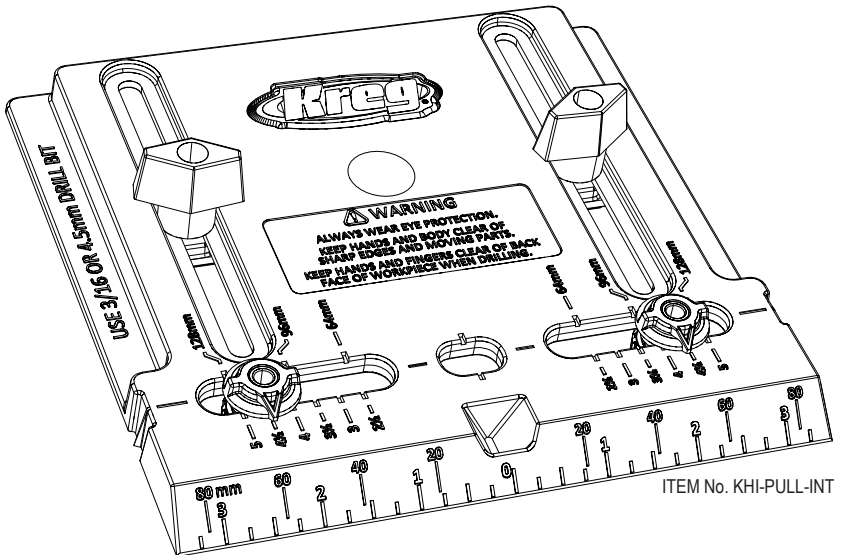

Cabinet Hardware Jig

**Owner's Manual | Benutzerhandbuch | Guide d'utilisation |
Manual del propietario | Brugervejledning | Omistajan käyttöopas |
Manuale di istruzioni | Gebruikershandleiding |
Brukerveiledning | Instrukcja użytkownika | Manual do Utilizador |
Руководство пользователя | Ägarhandbok**



Volg de instructies en veiligheidsrichtlijnen van de fabrikant van uw boor.

Draag altijd oogbescherming.

Klem de boormal aan het werkstuk. Houd het niet met de hand op zijn plaats.

Houd uw lichaam en handen uit de buurt van scherpe bitrandjes en bewegende delen.

Houd handen en vingers tijdens het boren uit de buurt van de achterzijde van het werkstuk.

Onderdelen

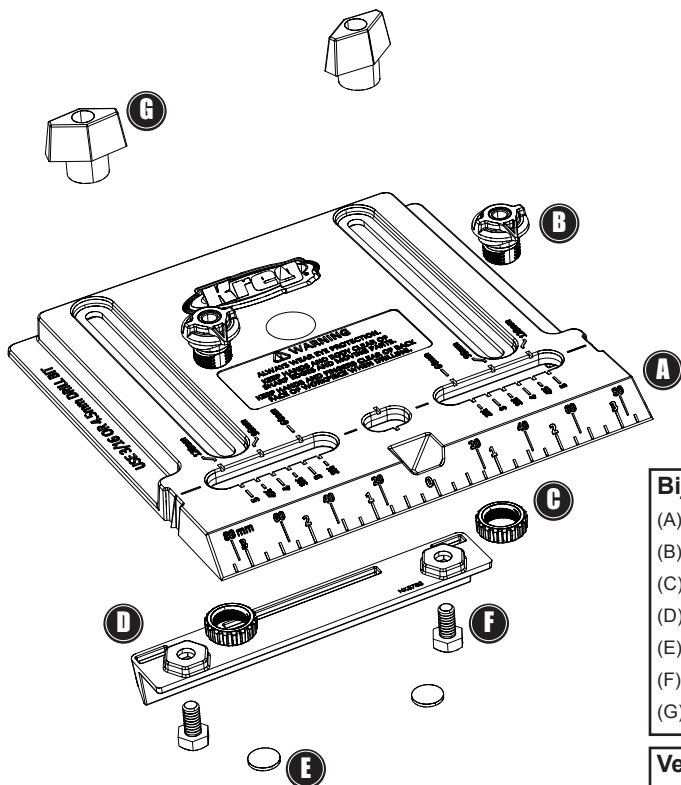

Bijgeleverde items:

- (A) Basis
- (B) Boorgeleider (2)
- (C) Kartelmoer (2)
- (D) Kantgeleider
- (E) antislipkussentje (2)
- (F) Zeskantbouten (2)
- (G) T-knop (2)

Vereist gereedschap:

- Elektrische boor
- $\frac{3}{16}$ " [4,5 mm] bit
- Klem

Verwijder de antislipkussentjes van het afdekpapier en breng ze aan op de cirkelvormige uitsparingen in de kantgeleider. Plaats de kantgeleider tussen de inch-schaalverdelingen aan de onderzijde van de basis. Steek de zeskantbouten in de gaten aan de onderkant van de zeshoekige uitsparingen en schroef de T-knoppen van de bovenkant van de basis aan.

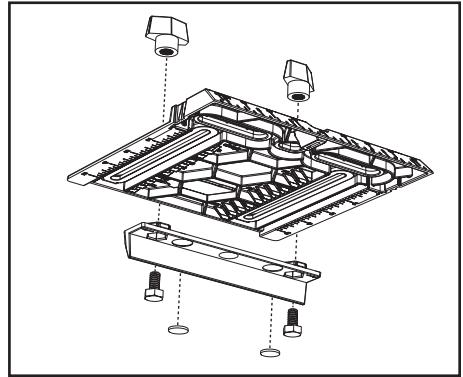

Voor grepen: Steek de boorgeleiders in de openingen aan beide zijden van het centrale gat en lijn daarbij de aanwijzer op elk boorgeleider uit met de afmeting op de basis die overeenkomt met de hartafstand van uw greep. De basis heeft hartafstanden voor veelvoorkomende inch grepen en metrische grepen. Zorg ervoor dat de indexeerpen onder de aanwijzer aan de onderzijde van de boorgeleider in de juiste indexeerinkeping van de basis is geplaatst. Schroef de kartelmoeren op de boorgeleiders vanaf de onderzijde van de basis.

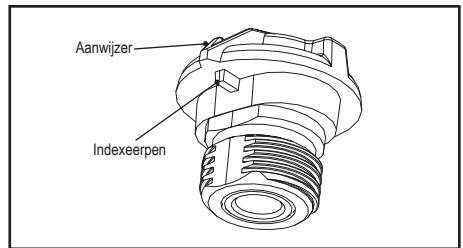
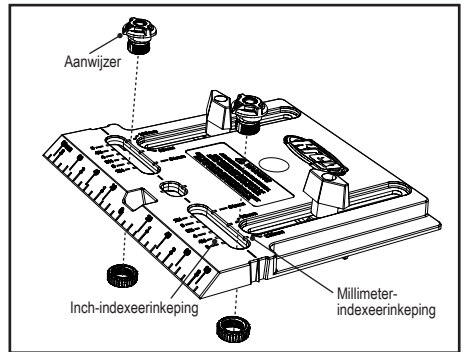

Voor knoppen: Steek één boorgeleider in het centrale gat en schroef vanaf de onderzijde van de basis een kartelmoer aan.

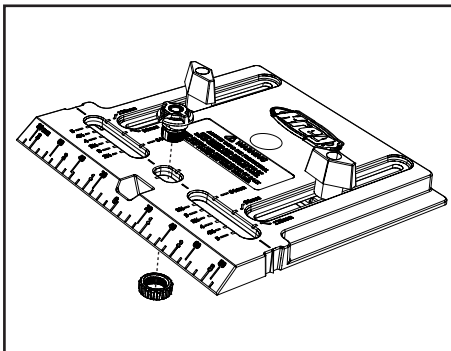

Pas de kantgeleider aan tot de gewenste afstand vanaf de rand van het werkstuk waarop u de greep of knop wilt monteren. Voor afmetingen in inches lijst u de pijlen aan de uiteinden van de kantgeleider uit met de gepaste afmeting op de inch-schaalverdeling langs de randen van de basis. Voor afmetingen in millimeters lijst u de achterrand van de kantgeleider uit met de gepaste afmeting op de millimeter-schaalverdeling langs de binnenranden van de aanpassingsgleuven van de kantgeleider. Draai de T-knoppen aan.

LET OP De kantgeleider is aanpasbaar om de boorgeleider(s) te centreren van 1" tot 5" [25 mm tot 120 mm op de metrische schaal] vanaf de rand van het werkstuk.

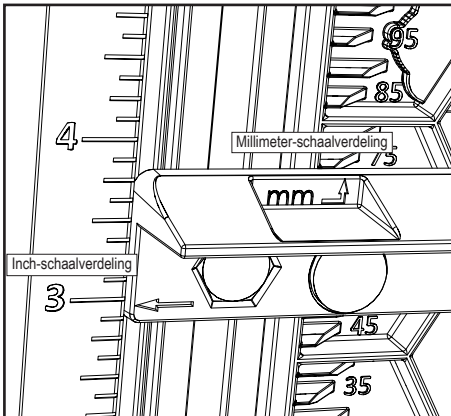

Markeer een middellijn voor de greep of knop op het werkstuk. Plaats een bit van $\frac{3}{16}$ " [4,5 mm] in uw boor. Plaats de boormal voor ijzerwaren van kasten samen met de kantgeleider tegen de rand van het werkstuk aan met de gemarkeerde middellijn in het venster voor de middellijn. Klem de boormal aan het werkstuk vast, steek de bit in de boorgeleider(s) en boor de gaten. Het voorbeeld geeft de opstelling van de boormal weer, voor het plaatsens van een greep.

⚠ WAARSCH Klem wanneer het mogelijk is de boormal voor ijzerwaren van kasten aan het werkstuk vast. Als u de boormal met uw hand op zijn plaats moet houden, houd dan uw handen en vingers tijdens het boren uit de buurt van de achterzijde van het werkstuk.

⚠ LET OP Om te voorkomen dat spaanders rondvliegen als de bit uit het werkstuk komt, klemt u een stuk sloophout aan de achterzijde van het werkstuk.

Aanvullende uitlijningsmogelijkheden:

Voor het centreren van een knop tot maximaal $3\frac{1}{2}$ " [89 mm] vanaf de boven- of onderrand van een deur gebruikt u de inch- of millimeter-schaalverdelingen op de afgeschuinde rand van de basis.

Voor het uitlijnen van de boormal voor ijzerwaren van kasten op afstanden die groter zijn dan de 5" [127 mm] capaciteit van de kantgeleider, markeert u horizontale en verticale lijnen op uw werkstuk, verwijdert u de kantgeleider en lijnt u de boormal uit met behulp van de middellijn-aanwijzers op de randen van de basis en het venster voor de middellijn.

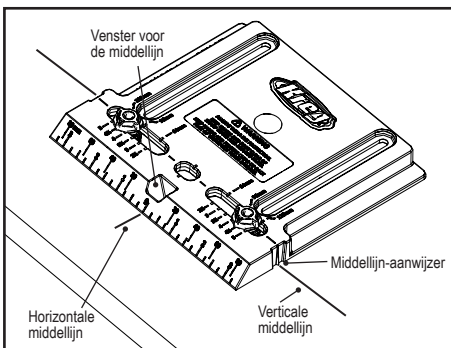
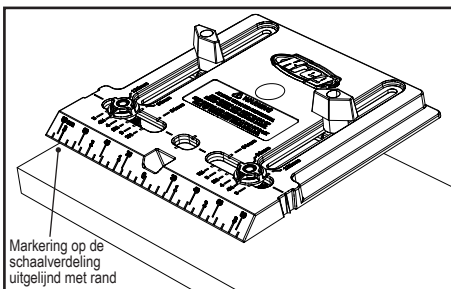
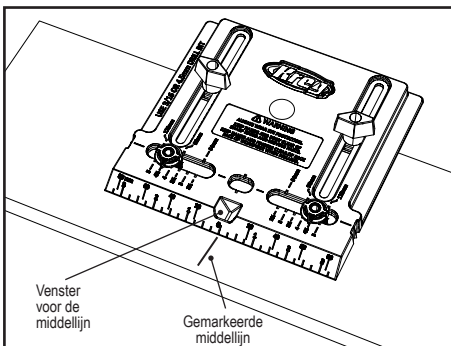



www.kregtool.com • 800.447.8638

For assistance with any Kreg product, contact us through
our Web site or call Customer Service.